



Paniers à Freire

Article # 77-P (Montré ci-dessus)

Prince Castle a conçu la série de paniers à freire Frequent Fryer® standard pour permettre une manipulation facile même sous les températures les plus chaudes. Les paniers sont disponibles dans des tailles différentes et conviennent à de nombreux modèles de friteuses. Conçus avec de longues poignées renforcées, nos paniers rendent la friture sûre et facile. Le treillis métallique durable Prince Castle garantit une circulation plus courte et uniforme, ce qui permet d'obtenir les meilleurs résultats possibles à chaque utilisation. De plus, les cadres de fil épais supportent une utilisation constante.

Caractéristiques

- Paniers de haute qualité conçus pour une cuisson facile et sûre.
- Construction robuste et durable.
- Finitions nickelées.
- Un treillis métallique uniformément réparti assure une circulation encore plus courte pour un meilleur goût des aliments frits.
- Tailles s'adaptant à plusieurs modèles de friteuses.
- Poignées plongeantes en plastisol en option - disponibles sur les versions spécifiées.



Paniers à Frire

Dimensions (Paniers à Frire)

N° de Modèle	Longueur cm	Largeur cm	Hauteur cm	Unité de Vente	Emplacement Crochet	Poids à l'Expédition kg	Volume à l'Expédition cm3
77	33.66	14.29	14.45	5	Avant	7.40	.07
78	30.76	16.03	13.49	5	Avant	7.1	.07
676-3	43.50	21.27	15.24	5	Avant	10.0	.09
676-4	42.54	44.45	15.24	5	Avant	13.2	.17
676-7	43.50	14.61	15.56	5	Avant	8.3	.06
678	33.65	16.51	14.76	5	Avant	7.80	.08

Dimensions (Paniers à frire avec poignées en Plastisol)

N° de Modèle	Longueur cm	Largeur cm	Hauteur cm	Unité de Vente	Emplacement Crochet	Poids à l'Expédition kg	Volume à l'Expédition cm3
77-P	33.66	14.29	14.45	5	Avant	7.40	.07
78-P	30.76	16.03	13.49	5	Avant	7.1	.07
79-P	42.54	22.23	15.24	5	Avant	9.7	.09
676-14P	33.65	10.79	13.97	5	Avant	6.5	.05
678-P	33.65	16.51	14.76	5	Avant	7.80	.08

Schématisation

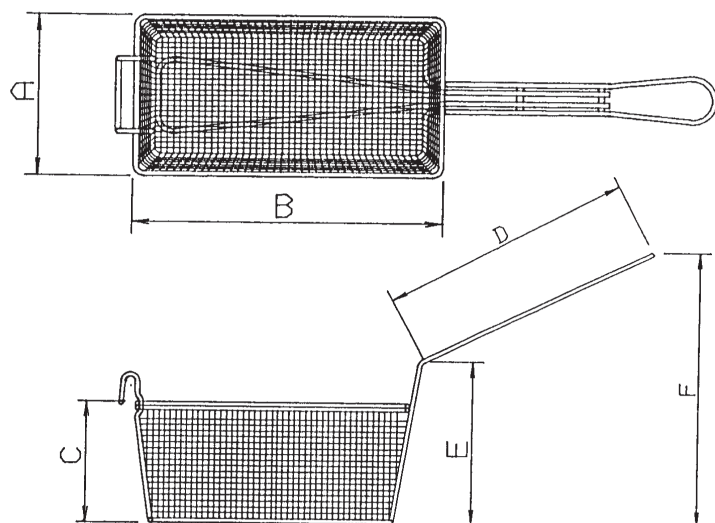

Certifications

